

Montageanleitung



novotegra für Fassade



Inhaltsverzeichnis

1	Hinweise	3
2	Wartung Montagesystem	5
3	novotegra für Fassade	6
4	Systembauteile, Werkzeuge und Arbeitsgeräte	7
4.1	Erforderliches zur Montage	7
4.2	Montagesystembauteile – optional	8
5	Montage Unterkonstruktion	9
5.1	Montage Sockel	9
5.2	Montage Einlegeschiene	10
5.3	Modulmontage	12
5.4	Montagevarianten	12
6	Garantie / Produkthaftung (-abschluss)	14

1 Hinweise

Sicherheitshinweise

Die Montagearbeiten dürfen nur von fach- und sachkundigen Personen ausgeführt werden. Während der Arbeiten ist Sicherheitskleidung gemäß den einschlägigen nationalen Vorschriften und Richtlinien zu tragen.

Die Montage muss von mindestens zwei Personen durchgeführt werden, um im Falle eines Unfalls Hilfe gewährleisten zu können.

Es sind alle relevanten nationalen und vor Ort gültigen Arbeitsschutzbestimmungen, Unfallverhütungsvorschriften, Normen, Baubestimmungen und Umweltschutzbestimmungen sowie sämtliche Vorschriften der Berufsgenossenschaften zu befolgen.

Die nationalen Vorschriften für Arbeiten in der Höhe / auf dem Dach sowie auf Gerüsten sind einzuhalten.

Die elektrischen Arbeiten sind unter Einhaltung der nationalen und vor Ort gültigen Normen und Richtlinien unter Einhaltung der Sicherheitsvorschriften für elektrische Arbeiten auszuführen.

Die Erdung / Potenzialausgleich des Montagesystems ist nach den nationalen und vor Ort gültigen Normen und Richtlinien auszuführen.

Einstufung in Gefahrenklassen

Um den Anwender auf mögliche Gefahrensituationen aufmerksam zu machen, werden die Gefahrenklassen in Anlehnung an ANSI Z 535 verwendet. Die Gefahrenklasse beschreibt das Risiko bei Nichtbeachtung des Sicherheitshinweises.

Warnsymbol mit Signalwort



Gefahrenklasse in Anlehnung an ANSI Z 535

GEFAHR! bezeichnet eine unmittelbar drohende Gefahr. Wenn sie nicht gemieden wird, sind Tod oder schwerste Verletzungen die Folge.



WARNUNG! bezeichnet eine möglicherweise drohende Gefahr. Wenn sie nicht gemieden wird, können Tod oder schwerste Verletzungen die Folge sein.



VORSICHT! bezeichnet eine möglicherweise drohende Gefahr. Wenn sie nicht gemieden wird, können leichte oder geringfügige Verletzungen die Folge sein.



HINWEIS! bezeichnet eine möglicherweise schädliche Situation. Wenn sie nicht gemieden wird, kann die Anlage oder etwas in ihrer Umgebung beschädigt werden.

Allgemeine Hinweise

Die Ware ist nach Erhalt anhand des beiliegenden Lieferscheins auf Vollständigkeit zu überprüfen.

BayWa r.e. Solar Energy Systems GmbH übernimmt keine Kosten und Gewähr für eventuelle Nachlieferungen per Express, wenn erst bei der Montage bemerkt wird, dass Material fehlt.

Da unsere Montagesysteme ständig weiterentwickelt werden, können sich Montageabläufe bzw. Bauteile ändern. Bitte prüfen Sie daher vor der Montage den aktuellen Stand der Montageanleitung auf unserer Internetseite. Aktuelle Versionen senden wir Ihnen auf Anfrage auch gerne zu.

Das Montagesystem ist geeignet für die Befestigung von PV-Modulen mit marktüblichen Abmessungen. Die maximal zulässige Modulbreite beträgt 1,34 m.

Die Verwendbarkeit des Montagesystems für das jeweilige Projekt ist anhand der vorgefundenen Dacheindeckung / Dachkonstruktion / Fassade im Einzelfall zu prüfen.

Die Dacheindeckung / Dachkonstruktion / Fassade muss im Hinblick auf Tragfähigkeit, Tragstruktur und Erhaltungszustand den Anforderungen des Montagesystems genügen.

Anforderungen an das Material der Dachkonstruktion / Dacheindeckung / Fassade:
Holzbauteile (Sparren/Pfetten): mind. Festigkeitsklasse C24, kein Pilzbefall oder Morsch Zugfestigkeit Rm,
min Trapezbleche: Stahl 360 N/mm²; Aluminium 195 N/mm² Wandbaumaterial: Beton, Ziegel oder
Kalksandstein in Voll- oder Hohlblock-Ausführung

Die Tragfähigkeit des Daches / Dachkonstruktion (Sparren, Pfetten, Trapezbleche, Anzahl Haften Falzdächer, etc.) bzw. der Fassade (Wandmaterials) ist bauseits durch den Anwender zu prüfen bzw. prüfen zu lassen.

Bauphysikalische Gesichtspunkte bzgl. Dämmungsdurchdringungen (z. B. Tauwasserausfall) sind durch den Anwender zu berücksichtigen.

Montagehinweise

Die Bauteile des Montagesystems novotegra dienen ausschließlich zur Befestigung von PV-Modulen. In Abhängigkeit der Dach- bzw. Wandart sind die dafür bestimmten Montagesystemkomponenten einzusetzen.

Voraussetzung für die bestimmungsgemäße Verwendung des Montagesystems novotegra ist die zwingende Einhaltung der Vorgaben dieser Anleitung hinsichtlich Sicherheitshinweisen und Montage.

Bei nicht bestimmungsgemäßer Verwendung und Nichteinhaltung der Sicherheitshinweise und Montagevorgaben sowie Nichtverwendung von zugehörigen Montagebauteilen oder Verwendung von nicht zum Montagesystem gehörenden Fremdkomponenten erlischt jeglicher Anspruch auf Garantie, Gewährleistung und Haftung gegenüber dem Hersteller. Der Anwender haftet für Schäden und daraus resultierenden Folgeschäden an anderen Bauteilen, wie PV-Modulen, oder am Gebäude selbst sowie für Personenschäden.

Der Erbauer muss vor der Montage die Montageanleitung lesen. Offene Fragen sind vor der Montage mit dem Hersteller abzuklären. Die Montagereihenfolge dieser Anleitung ist einzuhalten.

Es ist sicherzustellen, dass ein Exemplar der Montageanleitung in unmittelbarer Nähe der Arbeiten auf der Baustelle greifbar ist.

Die Montagevorgaben (Modulbelastung, Befestigung, Klemmbereiche etc.) des Modulherstellers sind zu beachten und einzuhalten.

Vor der Montage muss das Montagesystem mit den für das Bauvorhaben anzusetzenden Belastungen gemäß den nationalen Normen statisch berechnet werden. Montagerelevante Angaben (z. B. Abstand Dachhaken, Schraubenlängen, Auskragungen und Überstände) sind durch die statische Berechnung mit der Auslegungssoftware Solar-Planit.de zu ermitteln.

Die Auslegung der Montagesystemkomponenten für Fassadenanlagen erfolgt durch die Firma BayWa r.e. Solar Energy Systems GmbH.

Die zulässige Dachneigung für den Einsatz des Montagesystems auf Dächern gemäß dieser Montageanleitung beträgt 0 bis 60 Grad, ausgenommen Fassadenanlagen.

Pro Modul müssen zwei Modultragschienen symmetrisch unter den Modulen zur gleichmäßigen Lasteinleitung in die Unterkonstruktion montiert werden. Alternativ kann das System mit Einlegeschienen verbaut werden.

Die vorgegebenen Anzugsmomente sind einzuhalten und stichprobenartig auf der Baustelle zu prüfen.

Hinweise zur statischen Berechnung

Das Montagesystem muss grundsätzlich für jedes Projekt individuell mit der Auslegungssoftware Solar-planit.de statisch berechnet werden. Ausgenommen Fassadenanlagen, die Berechnung erfolgt dafür von Firma BayWa r.e. Solar Energy Systems GmbH.

Die statische Berechnung ermittelt ausschließlich die Tragfähigkeit des Montagesystems novotegra und berücksichtigt auch die Befestigung am Gebäude (Sparren, Pfetten, Trapezblech, Fassade etc.). Die Lastweiterleitung innerhalb des Gebäudes ist nicht berücksichtigt (bauseitige Statik).

Die Tragfähigkeit der Montagesystemkomponenten wird dabei aufgrund der geplanten Modulanordnung und den zugrunde gelegten Gebäudedaten (Datenerfassung des Projektes) ermittelt. Bauseitige Abweichungen von der Planung können zu anderen Ergebnissen führen.

Die Lastannahmen (Belastung und Dacheinteilung) erfolgen länderspezifisch nach den Vorgaben der Belastungsnormen des Eurocodes. Die Ermittlung der anzusetzenden Lasten für die Schweiz erfolgt nach SIA 261.

Die Module dürfen nicht über den Ortgang, First und Traufe oder die Fassade montiert werden (erhöhte Windbelastung). Am First dürfen die Module bis maximal zu einer gedachten horizontalen Linie mit dem Firstziegel und am Ortgang maximal bündig montiert werden. Im Traufbereich dürfen die Module hinsichtlich Belastung maximal bis zum Ende der Dacheindeckung geführt werden.

Bei exponierter Lage des Gebäudes (bei Windbelastung z. B. Hangkante) oder bei Schneeanhäufungen (z. B. Gaube oder Fanggitter) sind die Vorgaben der Belastungsnormen des Eurocodes bzw. SIA 261 (Schweiz) vom Anwender eigenverantwortlich zu berücksichtigen. Die Auslegungssoftware berücksichtigt diese Fälle nicht.

Die statische Berechnung des Montagesystems beruht auf symmetrischer Lagerung der Module auf den Montageschienen an der Längsseite der Module zur gleichmäßigen Lasteinleitung in die Unterkonstruktion. Beim Einlegesystem wird zur gleichmäßigen Lasteinleitung mit einem Kreuzschienenverband gerechnet.

Die mit der Auslegungssoftware errechneten Ergebnisse wie Abstände der Befestigungsmittel (z. B. Dachhaken, Stockschrauben, Falzklemmen etc.), Schienenlängen und Anzahl Befestigungsmittel (z. B. Direktbefestigung auf Trapezblech), Auskragungen (z. B. Schienen- oder Dachhakenüberstände) sowie die weiteren Hinweise der Berechnung müssen berücksichtigt und eingehalten werden.

novotegra ist geprüft und zertifiziert vom TÜV Rheinland:



2 Wartung Montagesystem

Das Montagesystem ist im Zuge der Anlagenwartung in regelmäßigen Intervallen auf Standsicherheit und Funktion zu prüfen.

Neben der Sichtkontrolle der Bauteile und der Dacheindeckung bzw. Fassade auf Schäden empfehlen wir eine stichprobenartige Überprüfung der Verbindungen.

Die Demontage kann nach den nachfolgend genannten Arbeitsschritten in umgekehrter Reihenfolge erfolgen.

Die Wartungsarbeiten sind durch eine Fachfirma, die Erfahrung mit elektrischen Anlagen und Arbeiten mit Montagesystemen vorweisen kann, auszuführen.

3 novotegra für Fassade

Der Inhalt dieser Montageanleitung beschreibt den Aufbau der Unterkonstruktion an ungedämmten Fassaden in Massivbauweise aus Beton oder Mauerwerk.

Der Einsatz des Montagesystems auf gedämmten oder verkleideten Fassaden bzw. integrierten Systemfassaden ist aufgrund des eingesetzten Montagedübels nicht möglich. In der Planung und bei der Montage vor Ort sind die Vorgaben der Dübelzulassung ETA 11/0008 einzuhalten. Weiterhin wird auf das aktuelle DIBt-Papier „Hinweise für die Montage von Dübelverankerungen“ verwiesen.

Durch den Montagesystemaufbau (Einlegeschiene auf Sockel) beträgt der Abstand zwischen Fassade und Modulrahmen 75 mm. Um im Falle eines Brandes die Fassade für Löschwasser zugänglich zu halten, darf dieser Zwischenraum nicht verfüllt oder verschlossen werden. Lediglich eine Verblendung mit ausreichend durchlässigen Lochblechen ist zulässig.

Der erforderliche Abstand zur Fassade unter Berücksichtigung der örtlichen Vorgaben zum Brandschutz (Brandschutzverordnungen der zuständigen Baubehörde, Landesbauordnung, Muster-Bauordnung, allg. DIN und VDE-Vorschriften) ist durch den Planer / Installateur vor Ort zu ermitteln.

Der Planer / Installateur hat bauseits sicherzustellen, dass die vorgesehenen Module für diese Art der Anwendung an der Fassade geeignet und zugelassen sind.

4 Systembauteile, Werkzeuge und Arbeitsgeräte

4.1 Erforderliches zur Montage

Abbildung	Werkzeug	Bauteil*	Produktgruppe
		Sockel-Set 250 mm 11,5 sw Material: Aluminium und V2A Werkzeug: Nuss SW 13	Fassade
		Kreuzschienenverbinder-Set N ES M8 Material: Aluminium und V2A Werkzeug: Nuss SW 13	Kreuzverbinder
		Einlegeschiene 6,00m sw Material: Aluminium	Profil-Schienen
		Schienenverbinder-Set ES sw Material: Aluminium und V2A Werkzeug: Innensechskant SW 3	Schienenverbinder und Loslager
		Randanschlag-Set ES sw Material: Aluminium und V2A Werkzeug: Bit-Torx TX 30	Absicherung und Schienenabdeckung
		EPDM-T-Stück Material: EPDM	Modulsicherung
		Adapterblech-Set 80 x 20 x 8 mm, sw Material: Aluminium und V2A Werkzeug: Bit AW 25	Absicherung und Schienenabdeckung

* Die Bauteile variieren in Abhängigkeit von der Bauteilauswahl und können von den obigen Abbildungen abweichen.

Abbildung	Arbeitsgerät	Verwendung für Werkzeug	Einsatz
	Akkuschrauber / Bohrmaschine	Bit-Torx bzw. AW-Antrieb Nuss SW 8	Bauteilbefestigungen
	Steinbohrer $\varnothing = 10\text{mm}$	Bohrmaschine	Bauteilbefestigungen
	Drehmomentschlüssel 1/2" 20-50 Nm	Nuss SW 13	Schienenmontage
	Montagelehre	---	Schienenmontage
	Nuss Lang SW13	Drehmomentschlüssel	Bauteilbefestigungen
	Kappsäge	---	Schienenzuschnitt

4.2 Montagesystembauteile – optional

Abbildung	Werkzeug	Bauteil**	Produktgruppe
		Lochblech Material: Aluminium	Fassade
		Adapterblech-Set Material: Aluminium / V2A Werkzeug: Bit AW 25	Fassade
		Verbinder-Set Lochblech Material: Aluminium / V2A Werkzeug: Bit AW 25	Fassade
		Kabelbinder selbstsichernd	Kabelsicherung
		Kabel-Clip d = 10 mm	Kabelsicherung

** Optional erhältliche Montagesystembauteile z. B. für die optische Aufwertung der Anlage, Kabelverlegung oder Montagesystemerdung.

5 Montage Unterkonstruktion

Vor der Montage muss das Modulfeld auf der Fassade eingemessen und die Position der Befestigungsmittel (Sockel-Set, Dübel) unter Berücksichtigung der statischen Berechnung festgelegt werden.

Nachfolgend werden die einzelnen Montageschritte für die hochkant Modulmontage erläutert. Die Montagevariante (MV) mit Lochblech als seitlicher Abschluss wird im Anschluss erklärt.

5.1 Montage Sockel

Sockel einmessen

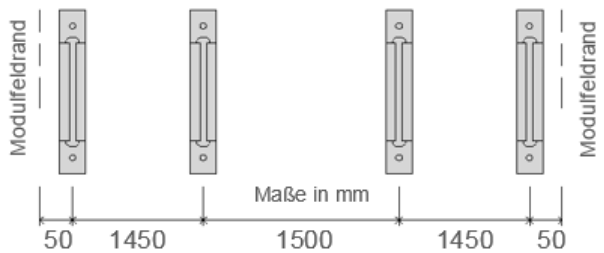

Horizontale Maße:

- Abstand zwischen den Modulen 3 mm
- Rastermaß Sockel maximal 1500 mm
- Überstand Sockel Modulfeldrand 50 mm
- Rastermaß 1. auf 2. Sockel maximal 1450 mm

Die Abstände der Sockel können unter Einhaltung o. g. Angaben vermittelt werden.

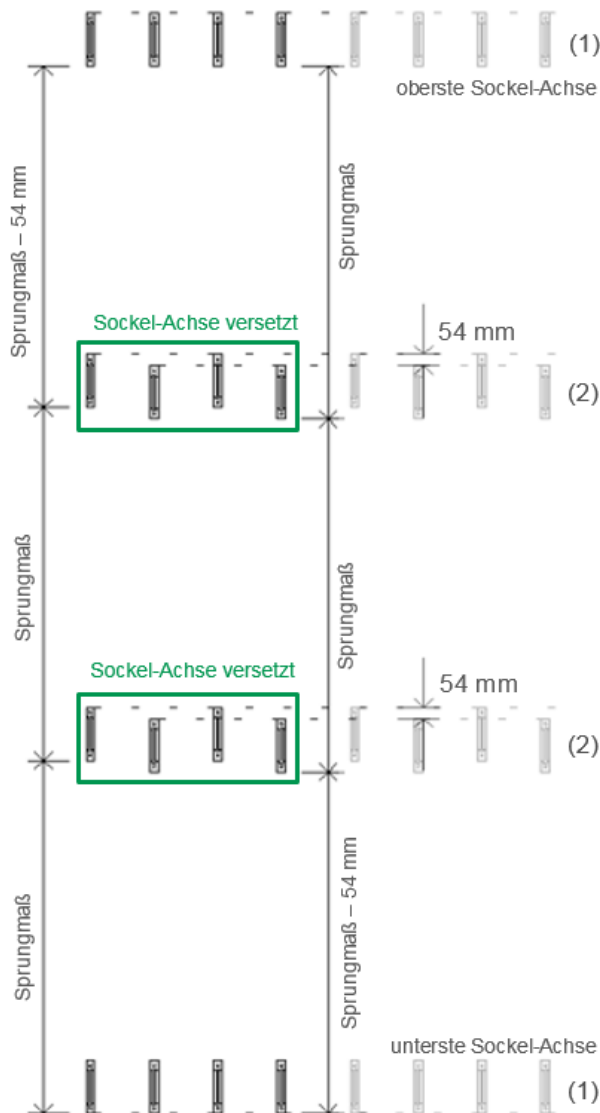

Vertikale Maße:

- Sprungmaß = Modullänge + 12 mm
- Versatzmaß mittlere Sockel 54 mm

Die Sockel der untersten und obersten Reihe (1) verlaufen in einer Achse. Die Anordnung der Kreuzschienenverbinder-Set N ES M8 zur Befestigung der Einlegeschiene erfolgt innerhalb des Modulfeldes.

Die Sockel der mittleren Reihen (2) sind in der Höhe versetzt zueinander anzuordnen, so dass die Kreuzschienenverbinder-Set N ES M8 zur Befestigung der Einlegeschiene abwechselnd oberhalb und unterhalb der Einlegeschiene angebracht werden können (siehe Kapitel 5.2).

⚠ WARNING

Für das Ausführen der Arbeiten muss ein Gerüst nach den einschlägigen Vorgaben aufgebaut sein. UUV beachten, Sachschäden vermeiden, Bohrrückstände entfernen.

Sockel montieren

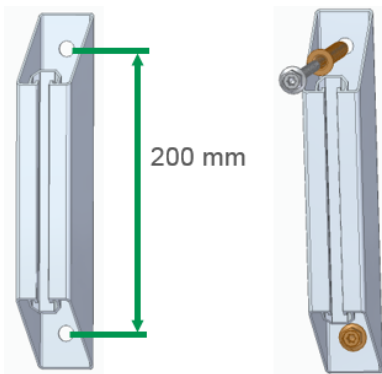

Wandbohrungen nach Maßgabe der bauaufsichtlichen Zulassung für den Rahmendübel mit einem geeigneten Bohrer erstellen. Für jeden Sockel müssen 2 Bohrungen, 80 mm tief \varnothing 10 mm, gebohrt werden. Danach die Dübel durch den Sockel bis zum Kragen in den Bohrungen verankern und die Schrauben eindrehen.

NOTICE

Anzugsmoment 10 Nm, nicht überdrehen!

5.2 Montage Einlegeschiene

Position Einlegeschiene auf Sockel

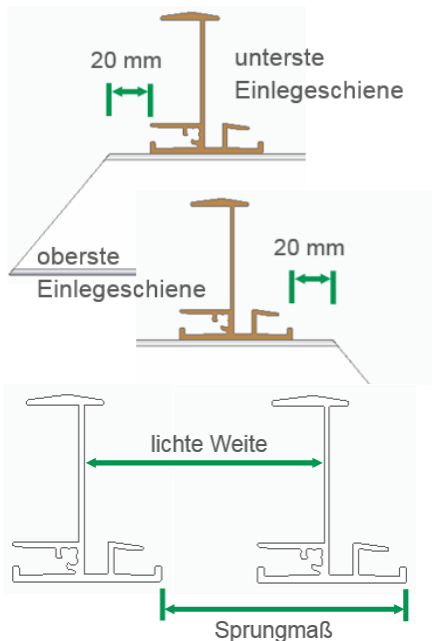

Der Abstand der untersten und obersten Einlegeschiene zur Kante der Auflagefläche zum Ende des Modulfeldes unten und oben beträgt 20 mm.

Dazwischen sind die Einlegeschiene im Sprungmaß zu verlegen.

Schiene Sprungmaß = Modullänge L + 12 mm
Lichte Weite Schiene = Modullänge L + 10 mm

NOTICE

Die Einhaltung des Abstandes ist für die Montage der Abrutschsicherung einzuhalten.

Bei Modulquermontage ist anstelle der Modullänge die Modulbreite zu verwenden.

Montage Kreuzschienenverbinder ES

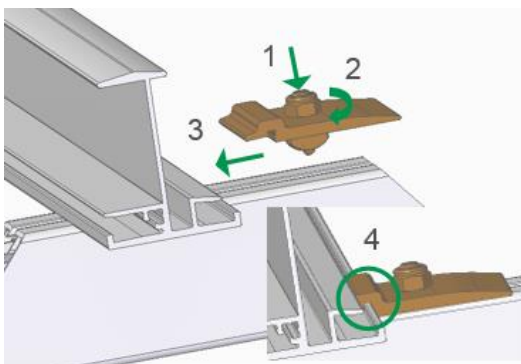

Kreuzschienenverbinder-Set N ES M8 von oben in Schienennut einführen (1), Mutter um 90° verdrehen (2) und Bauteil gegen die Einlegeschiene schieben (3), so dass das Kreuzschienenverbinder-Set sich mit dem Halteflansch verriegelt (4).

NOTICE

Anzugsmoment Kreuzschienenverbinder-Set N ES 25 Nm.

Position Kreuzschienenverbinder ES

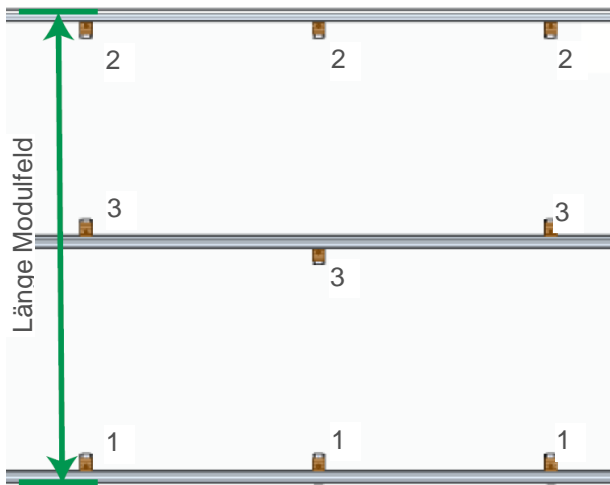

Bei der obersten und untersten Einlegeschiene des Modulfeldes wird das Kreuzschienenverbinder-Set N ES jeweils auf der Innenseite montiert (1, 2).

An den mittleren Einlegeschiene sind die Kreuzschienenverbinder abwechselnd, oben und unten am, Halteflansch anzubringen (3).

NOTICE

Länge Modulfeld =
Schienen Sprungmaß x Anzahl Modulfeld
+ Breite Einlegeschiene

Montage Schienenverbinder Einlegeschiene

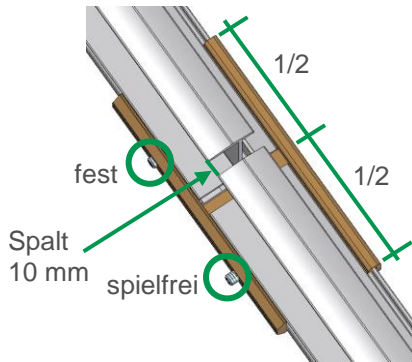

Schienenverbinder über montierte Schiene mittig schieben und ersten Gewindestift fest anziehen. Anschließende Schiene in den Verbinder einschieben, Spalt zwischen den Schienen 10 mm, zweiten Gewindestift spielfrei anziehen.

NOTICE

Verbinder nicht am Kragarm oder über Sockel montieren.
Spielfreier Gewindestift zur Längenausdehnung.

Abrutschsicherung Montieren

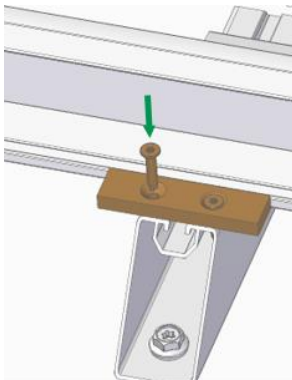

Abrutschsicherung unter der untersten Einlegeschiene auf jedem Sockel mit zwei Bohrschrauben, beginnend mit der rechten Schraube, mittig und spaltfrei montieren.

NOTICE

Im Set enthalten sind zwei zusätzliche Schrauben mit Senkscheiben für die optionale Befestigung von Lochblech als Abschluss. Montage Lochblech gemäß Montagevariante in Kapitel 5.4.

5.3 Modulmontage

Modulmontage Einlegesystem

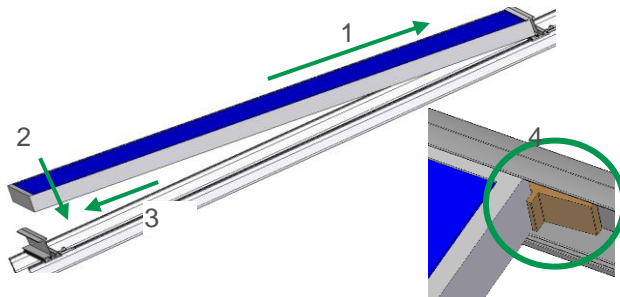

Modul auf die obere Einlegeschiene aufsetzen und nach oben schieben (1). Danach das Modul auf die untere Einlegeschiene absetzen (2) und nach unten gegen die Einlegeschiene schieben (3). Folgemodule nach demselben Prinzip montieren, der Spalt zwischen den Modulen muss mind. 3 mm betragen.

NOTICE

Ggf. Einbau EPDM-T-Stück zwischen den Modulen (4) als Diebstahlschutz.

Montage Randanschlag

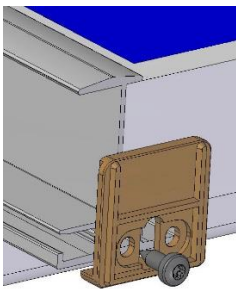

Randanschlag am Ende jeder Einlegeschiene mit einer Blechschraube im Schraubkanal montieren.

NOTICE

Die Öffnung des Randanschlags muss die Entwässerungsrinne der Einlegeschiene freigeben.

5.4 Montagevarianten

Lochblechmontage oben und unten

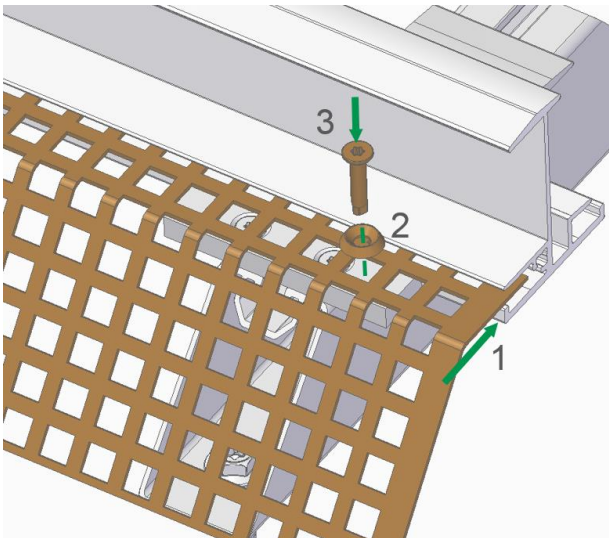

Für die Befestigung der oberen Lochbleche sind ebenfalls Abrutschsicherungen wie zuvor beschrieben am obersten Sockel zu montieren.

Die Lochblechmontage sollte im selben Arbeitsschritt wie die Montage der Abrutschsicherungen erfolgen.

Lochbleche mit dem kurzen Schenkel auf den Abrutschsicherungen aufsetzen und gleichmäßig unter dem Modulauflegeschenkel der Einlegeschiene einschieben und bündig mit dem Schienenende abschließen (1). Adapterblech neben dem Sockel im Bereich einer Lochblechöffnung mit 4 mm vorbohren (2). Lochblech mit Senkscheibe und Bohrschraube befestigen (3).

NOTICE

Stoßausbildung der Lochbleche auf Abrutschsicherungen können ohne Überlappung ausgeführt werden. Je Lochblech ist dann eine Schraube mit Senkscheibe zu verwenden.

Lochblechmontage seitlich

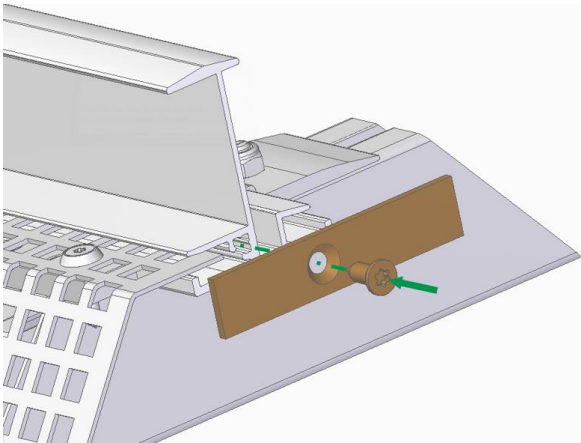

Adapterblech mit der längeren Schenkelseite nach oben zeigend, auf das Ende der Einlegeschiene aufsetzen und mit der im Set enthaltenen Senkkopfschraube anschlagorientiert im Schraubkanal der Einlegeschiene anschrauben. Adapterblech parallel zum Schienenboden ausrichten und bündig mit dem oberen und unteren Lochblech abschließend befestigen.

NOTICE

Das Adapterblech ersetzt den Randanschlag, der bei seitlichen Lochblechen nicht montiert werden kann.

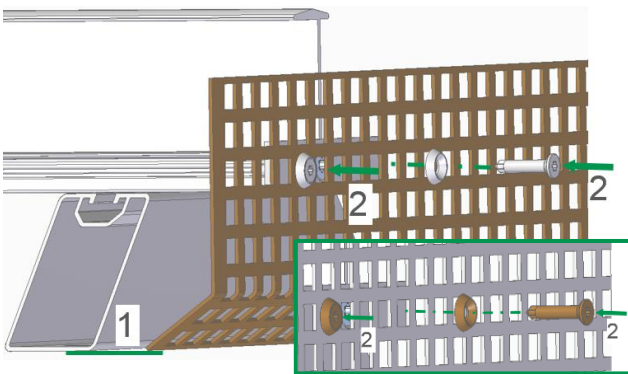

Lochblech mit dem abgewinkelten Schenkel unter das Modulfeld zeigend, bündig mit dem unteren bzw. oberen Lochblech und auf der Wand aufliegend montieren (1). Langen Schenkel auf das Adapterblech aufsetzen und mit den beiden Bohrschrauben mit Senkscheibe am linken und rechten Rand des Adapterbleches durch die Öffnungen des Lochbleches befestigen (2).

NOTICE

Langsam und anschlagorientiert schrauben, so dass das Adapterblech nicht verdreht.

Lochbleche verbinden

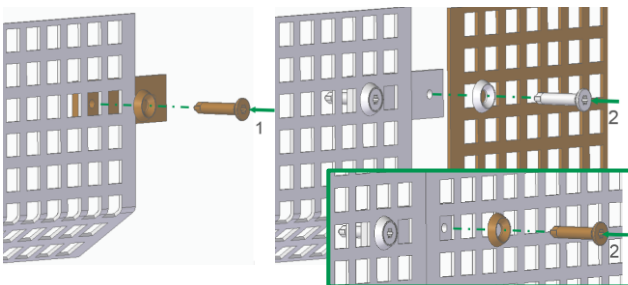

Verbinder Lochblech ungefähr mittig unter das bereits montierte Lochblech schieben und mit der Bohrschraube und Senkscheibe durch eine Öffnung befestigen (1). Anschließendes Lochblech bündig anlegen und nach demselben Prinzip befestigen (2). Ggf. müssen die Lochbleche mit der Blechschere auf die benötigte Länge zugeschnitten werden.

NOTICE

Langsam und anschlagorientiert schrauben, so dass das Verbinderblech nicht verdreht.

Zuschnitt Lochbleche

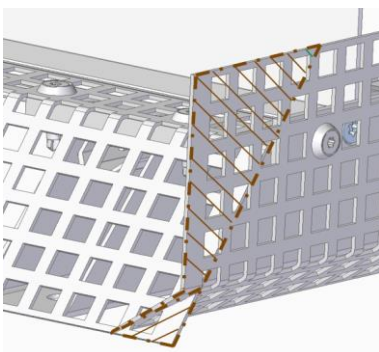

Lochbleche mit der Blechschere und einer geeigneten Zange im Überlappungsbereich der Ecken für einen optisch ansprechenden Abschluss zurechtschneiden und abbiegen.

NOTICE

Kratzer und Beschädigungen an den Bauteilen bei der Bearbeitung sind zu vermeiden.

⚠ Caution

Zum Schutz vor Verletzungen an scharfen Blechkanten sind Handschuhe zu tragen.

6 Garantie / Produkthaftung (-ausschluss)

Neben den oben genannten Vorschriften und Sicherheitshinweisen sind die gültigen Vorschriften und Regeln der Technik vom installierenden Fachbetrieb zu beachten.

Der Installateur ist verantwortlich für die Dimensionierung des Montagesystems novotegra.

Der Installateur ist verantwortlich für die Verbindung der Schnittstellen zwischen Montagesystem und Gebäude. Dies beinhaltet auch die Dichtigkeit der Gebäudehülle.

Bei Flachdächern ist die Dachabdichtung hinsichtlich Material der Abdichtungsbahn, Beständigkeit, Alterung, Verträglichkeit mit anderen Materialien, Gesamtzustand der Dachabdichtung, Erfordernis einer Trennlage zwischen Dachabdichtung und Montagesystem vom Installateur bauseitig eigenverantwortlich zu beurteilen. Die erforderlichen und notwendigen Maßnahmen bzw. Vorkehrungen zum Schutz der Dachabdichtung für die Montage der Unterkonstruktion einer PV-Anlage sind vom Installateur ggf. unter Hinzunahme eines Fachhandwerkers zu veranlassen. BayWa r.e. Solar Energy Systems GmbH übernimmt keine Haftung für fehlerhafte oder unzureichende Maßnahmen und Vorkehrungen zum Schutz der Dachabdichtung!

Die Prüfung des in der Berechnung angesetzten Reibbeiwertes für den Nachweis der Gleitsicherheit von PV-Anlagen auf Flachdächern hat bauseits vom Installateur zu erfolgen. Bauseits ermittelte Reibbeiwerte können berücksichtigt werden und sind BayWa r.e. Solar Energy Systems GmbH für die Berechnung zur Verfügung zu stellen. BayWa r.e. Solar Energy Systems GmbH übernimmt keine Gewähr für die Richtigkeit der angenommenen Werte und haftet nicht für Schäden infolge der Verwendung unrichtiger Werte.

Die Vorgaben der Modul-, Kabel- und Wechselrichterhersteller müssen beachtet werden. Bei Widersprüchen zu dieser Montageanleitung bitte unbedingt vor der Montage des novotegra Montagesystems Rücksprache mit Ihrem BayWa r.e. Solar Energy Systems GmbH-Vertriebsteam oder – bei nicht von BayWa r.e. Solar Energy Systems GmbH gelieferten Komponenten – mit dem betreffenden Hersteller halten.

Bei der Erstellung der Angebote zu novotegra durch unsere Vertriebsmitarbeiter sind die örtlichen Gegebenheiten nicht immer hinreichend bekannt, sodass sich während der Installation Änderungen gegenüber den angebotenen Stückzahlen ergeben können. Diese Änderungen beziehen sich im Wesentlichen auf die Anzahl der Befestigungsmittel zur Gebäudehülle (beispielsweise Dachhaken). In diesem Fall sind die zusätzlich benötigten Bauteile gemäß Dimensionierung unbedingt zu installieren.

BayWa r.e. Solar Energy Systems GmbH haftet nicht für fehlerhafte bzw. unvollständig ausgefüllte Datenerfassungsbögen. Fehlerfreie und vollständig ausgefüllte Datenerfassungsbögen sind für eine korrekte Dimensionierung unerlässlich.

Die Angaben der Montageanleitung, die Garantiebedingungen und die Angaben zum Haftungsausschluss sind zu beachten.

NOTIZEN:



BayWa r.e. Solar Energy Systems GmbH

Eisenbahnstraße 150

D-72072 Tübingen

Fon +49 7071 98987-0

Fax +49 7071 98987-10

solarenergysystems@baywa-re.com

www.baywa-re.com

solarenergysystems.baywa-re.com
